

Karşıt-Empati Ölçeğinin Türkçe Uyarlaması ve Psikometrik Özellikleri

Turkish Adaptation of Counter-Empathy Scale and its Psychometric Properties

Yusuf Bilge¹, Yıldız Bilge²

¹İstanbul Sabahattin Zaim Üniversitesi, İstanbul
²Sağlık Bilimleri Üniversitesi, İstanbul

ÖZ

Amaç: Bu çalışmada alanyazında henüz yeni bir kavram olan karşıt-empatiyi değerlendiren Karşıt-Empati Ölçeği'nin Türkçe'ye uyarlanması ve psikometrik özelliklerinin incelenmesi amaçlanmıştır.

Yöntem: Yaş aralığı 18-66 olan (34.04±12.66) 209'u (%60,2) kadın 347 kişiden oluşan kolayda ve kartopu örnekleme yöntemiyle ulaşılan toplum örnekleme ile çalışma gerçekleştirilmiştir. Katılımcılara Karşıt-Empati Ölçeği (KEMPÖ), Toronto Empati Ölçeği (TEÖ), Yetişkin Prososyallik Ölçeği (YPÖ), Horney-Coolidge Üç Boyut Envanteri (HCTI) ve Varoluşsal Öfke Ölçeği (VÖÖ) uygulanmıştır.

Bulgular: Ölçeğin geçerliği için yapılan doğrulayıcı faktör analizi sonucunda, uyum iyiliği indeks değerlerinin (X²/df=3.21, AGFI=0.89, GFI=0.91, CFI=0,92) kabul edilebilir düzeyde olduğu saptanarak orijinal çalışmada önerilen 2 faktörlü modelin doğrulandığı tespit edilmiştir. Ayrıca ölçekteki bütün maddelerin faktör yüklerinin .55 ile .81 aralığında değiştiği görülmüştür. Yakınsak geçerlik için gerçekleştirilen korelasyon analizlerinde istatistiksel olarak anlamlı sonuçlar elde edilmiştir. Aynı zamanda ölçeğin psikiyatrik ya da psikolojik yardım yüküsü olan grupları olmayan gruplardan anlamlı seviyede ayırt edebildiği tespit edilmiştir. Ölçeğin Cronbach Alfa güvenilirlik katsayılarının tüm ölçek için .87, başkalarının acısından zevk alma boyutu için .84 ve başkalarının mutlulugundan rahatsız olma alt boyutu için .86 olduğu ve bütün maddelerin madde toplam korelasyonlarının .50'nin üzerinde olduğu saptanmıştır. Test-tekrar test korelasyon katsayılarının ise .71 ile .86 arasında olduğu görülmüştür.

Sonuç: Yapılan bütün analizlerden elde edilen sonuçlar Karşıt-Empati Ölçeği'nin güçlü psikometrik özelliklere sahip geçerli ve güvenilir bir ölçek olduğunu, Türk kültüründe yapılan araştırmalarda ve klinik ortamlarda kullanılabilecek bir ölçüm aracı olduğunu göstermiştir.

Anahtar sözcükler: Karşıt-empati, empati, geçerlik, güvenilirlik, uyarlama

ABSTRACT

Objective: This study aims to adapt the Counter-Empathy Scale, which assesses counter-empathy, a new concept in the literature, to Turkish and to examine its psychometric properties.

Method: The study was conducted with a community sample of 347 people, 209 (60.2%) of whom were women, aged 18-66 (34.04±12.66), reached through convenience and snowball sampling methods. Counter-Empathy Scale (CES), Toronto Empathy Scale (TES), Adult Prosocialness Scale (APS), Horney-Coolidge Tridimensional Inventory (HCTI), and Existential Anger Scale (EAS) were applied to the participants.

Results: As a result of the confirmatory factor analysis conducted for the validity of the scale, it was determined that the goodness of fit index values (X²/df=3.21, AGFI=0.89, GFI=0.91, CFI=0.92) were at an acceptable level, and the 2-factor model proposed in the original study was confirmed. In addition, it was observed that the factor loadings of all items in the scale varied between .55 and .81. Statistically significant results were obtained in the correlation analyses conducted for convergent validity. It was also determined that the scale could distinguish groups with a history of psychiatric or psychological help from groups without at a significant level. It was determined that the Cronbach Alpha reliability coefficients of the scale were .87 for the entire scale, .84 for the dimension of taking pleasure in others' pain, and .86 for the sub-dimension of feeling annoyed with others' happiness. The item-total correlations of all items were above .50. It was observed that the test-retest correlation coefficients were between .71 and .86.

Conclusion: The results obtained from all analyses showed that the Counter-Empathy Scale is a valid and reliable scale with strong psychometric properties and is a measurement tool that can be used in research conducted in Turkish culture and clinical settings.

Keywords: Counter-empathy, empathy, validity, reliability, adaptation

Giriş

Duygusal ve sosyal etkileşimlerimizde önemli bir rol oynayan empatinin insanlar arasında sağlıklı bir ilişki, anlayış ve iş birliği için gerekli olduğu ve aynı zamanda da saldırganlığı engellediği ve ahlaki davranışı desteklediği (Bošnjaković ve Radionov 2018) öne sürülmektedir. Empatinin hem yaşam memnuniyeti ve psikolojik iyi oluşla (Morelli ve ark. 2015) hem de yardımsever davranışlar, iş birliği ve fedakarlık gibi toplum yararlı davranışlarla ilişkili (Eisenberg ve ark. 2010, Feldman ve ark. 2015, Batson 2018) olduğu tespit edilmiştir. Aynı zamanda empatinin özellikle prososyal davranışları kolaylaştırarak sosyal ilişkilerin düzenlenmesi açısından oldukça önemli bir rol üstlendiği de ileri sürülmektedir (Eisenberg 2000).

Empati, başkasının duygu durumunun veya koşullarının anlaşılması ve karşıdaki kişinin hissettiği duyguya benzer bir duygusal tepkinin deneyimlenmesi ve başkalarının sıkıntılarını hafifletmeye ilişkin bir motivasyon olarak tanımlanmaktadır (Eisenberg ve Fabes 1998, Eisenberg 2000, Batson 2009). Genellikle iki bileşenli bir yapı olarak ele alınan empatinin bilişsel boyutu diğer insanların deneyimlerini anlamayı ve duygusal boyutu ise başkalarının duygusal deneyimlerini dolaylı olarak hissetme yeteneğini ifade etmektedir (Reniers ve ark. 2011). Empati alanyazında sıklıkla olumsuz olay ve durumların anlaşılmasına karşılık gelecek şekilde kullanılmaktadır. Ancak empati yalnızca insanların olumsuz olaylar başına geldiğinde ne kadar kötü hissettiklerini (yani olumsuz empati) değil, aynı zamanda başkaları olumlu olaylar yaşadığında ne kadar iyi hissettiklerini (yani olumlu empati) de ifade etmektedir (Cikara ve ark. 2014, Morelli ve ark. 2015).

Bununla birlikte insanların diğerlerinin başına gelen olumlu veya olumsuz olay ve durumlar karşısında her zaman empatik bir tutum sergilemedikleri ve hatta bazen tam tersi bir tutum içine girebildikleri gözlenmektedir. Empatik olmayan bu tür tutumları açıklayabilecek bir kavram olarak karşıt-empati kavramı önerilmektedir. Karşıt-empati bir kişinin bir başka bireyin duygusal durumuyla uyumsuz ve çelişkili duygusal tepkisi olarak tanımlanabilir (Yamada ve ark. 2011). Karşıt-empatinin ortaya çıkmasında temel motive edici unsurun başka bir bireyin veya grubun yaşadığı olumsuzluktan haz duyma durumu olduğu ileri sürülebilir (Dasborough ve Harvey 2017). Günlük yaşam içinde de karşıt-empatiyi temsil eden durumlar söz konusu olabilmektedir. Örneğin bir kişinin hoşlanmadığı bir meslektaşını terfi aldığı anda onu kıskanması veya kıskandığı bir kişinin talihsiz bir olay sonucu itibarını yitirdiğinde bundan mutlu olması (Takahashi ve ark. 2009), rakip bir takımın kaybı nedeniyle yapılan tezahüratlar ve sevinç çığlıkları, hasım bir siyasetçinin yaptığı gaf veya karıştığı skandala gülümseme (Smith ve ark. 2009) gibi durumlar karşıt-empati için verilebilecek örneklerdir. Karşıt-empati, iki ayrı duygudan oluşan çatı bir kavram olarak da ele alınmaktadır. Bu duyguları tanımlayan ve Almanca kökenli kelimeler olan "Schadenfreude" bir kişinin başka bir kişinin başarısızlıkları veya talihsizliklerine tepki olarak deneyimlediği haz duygularını, "Glückschmerz" ise bir başkasının hazzından acı hissetme duygularını ifade etmektedir (Feather 2006, Smith ve van Dijk 2018, Hudson ve ark. 2019).

Karşıt-empati ile empati arasındaki negatif ilişki rekabetçi karşılaşmalarda ortaya çıkan kıskançlık ve schadenfreude gibi olumsuz duyguların bastırılabilmesini veya değiştirilebilmesini sağlayabilir (Gonzalez-Liencre ve ark. 2013). Alanyazında karşıt-empatiden daha fazla çalışma empati eksikliğinin kişilik bozuklukları da dahil birçok ruhsal bozuklukla ilişkisini konu almıştır, ancak yine de karşıt-empatinin narsisizm, antisosyal kişilik bozukluğu ve özellikleri, depresyon, sosyal kaygı gibi birçok ruhsal bozuklukla ilişkili olduğu bulunmuştur (Miller ve Eisenberg 1988, Jolliffe ve Farrington 2004, Lovett ve Sheffield 2007, James ve ark. 2014, Pietraszkiewicz ve Chambliss 2015, Wang ve ark. 2019, Erzi 2020, Demeter ve ark. 2021, Erzi 2022, Yegenah 2022). Toplumsal anlamda değerlendirildiğinde karşıt-empati kavramının kötü niyetli ve ahlaksız duygular olarak nitelendirilebileceği görülmektedir (Leach ve ark. 2003, Hudson ve ark. 2019). Singer ve arkadaşları (2006), erkeklerin haksız davranışları olan bir kişiyi acı çekerken gözlemlediklerinde karşıt-empatik tepkiler sergilediklerini bulmuşlardır. Karşıt-empati öfke, aşağılama ve tiksinti gibi düşmanca duygularla (Ruppel ve Einwiller 2021), saldırgan davranış ve dışsallaştırma bozukluklarıyla (Vachon ve Lynam 2016), saldırganlık ve antisosyal davranışla (Dryburgh ve Vachon 2019) ve azınlık veya grup dışı bireylere yönelik önyargılarla (Vanman 2016, Hudson ve ark. 2019) ilişkili bulunmuştur. Aynı zamanda genellikle rakip spor takımları veya siyasi gruplara (Leach ve ark. 2003, Ouwerkerk ve ark. 2018) veya rekabetçi gruplara (Cikara ve ark. 2014) yönelik olarak ortaya çıktığı da saptanmıştır. Ayrıca karşıt-empatinin insanların kınanacaklarını düşündükleri için inkar ettikleri ve diğerlerine göstermedikleri, bu nedenle de göz ardı edilen bir araştırma konusu olduğu (Hornik ve ark. 2021) da iddia edilmektedir. Kısmen de olsa bu nedenle henüz üzerine çok çalışma yapılmamış olduğu görülmektedir. Oysa karşıt-empatinin ölçümünün gerek grup içi ve/veya gruplar arası etkileşimlerin anlaşılması gerekse psikopatolojiyle ilişkisinin incelenmesi açısından alanyazına önemli bilgiler sunacağı düşünülmektedir.

Jie ve Wang (2023) tarafından geliştirilen Karşıt-Empati Ölçeği (KEMPÖ)'ne en yakın ölçümler kıskançlık (yukarıda da bahsi geçen Glückschmerz) ve Schadenfreude'nün değerlendirilmesi yoluyla gerçekleştirilmektedir.

Ancak bu iki kavrama yönelik ölçüm araçlarının ikisini birlikte değerlendirmedikleri, sadece tek bir boyuta odaklandıkları ve bazı maddelerinin karşıt-empatiyi tam olarak karşılamadığı görülmektedir [Bk. Trait Schadenfreude Scale (TSS; Baren 2017, Affective and Cognitive Measure of Empathy-Affective Dissonance (ACME-AD; Vachon ve Lynam 2016)]. KEMPÖ ise bu ölçeklerin tek boyutlu yapısından farklı olarak başkalarının mutluluğundan rahatsız olma (BMRO) ve başkalarının acısından zevk alma (BAZA) şeklinde iki boyutlu bir yapıyı önererek her iki ölçümü bir araya getirmektedir. Aynı zamanda da bu iki boyutu ölçen maddeler daha spesifiktir ve açık bir dille ifade edilmiştir. Ayrıca başkalarınıninkine tutarsız veya zıt olan duygusal tepkileri ölçmesiyle de bu iki ölçümden ayrılmaktadır. Dolayısıyla da karşıt empati için bu ölçeklerden daha kapsamlı bir değerlendirme olanağı sunmaktadır.

KEMPÖ'nün henüz başka bir dile uyarlama çalışmasının bulunmadığı görülmüştür. Özellikle başka bir birey veya grubun başına gelen talihsizlik karşısında deneyimlenen kötü niyetli sevinç demek olan Schadenfreude kavramı sosyal psikoloji, klinik psikoloji, psikiyatri, pazarlama, örgütsel davranış, spor ve sosyal medya gibi birçok alanda araştırma konusu olmuştur (Wakefield ve Wakefield 2023). Ancak ülkemizde bu kavramın araştırılmasını sağlayacak bir ölçüm aracı bulunmamaktadır. Dolayısıyla hem karşıt-empatinin iki yönlü yapısını birlikte değerlendirmesi hem de Türkçe alanyazında gerçekleştirilecek araştırmalarda kullanılması amaçlarıyla bu çalışmada KEMPÖ'nün Türkçe'ye uyarlanması, geçerlik ve güvenilirliğinin incelenmesi hedeflenmiştir.

Yöntem

Örneklem

Çalışma İstanbul ilinde yaşayan ve yaşları 18-66 (34,04±12.66) arasında değişen 209'u kadın (%60,2) ve 138'i erkek (%39,8) olmak üzere 347 kişiden oluşan toplum örneklemini ile yürütülmüştür. Çalışmaya dahil edilme ölçütü okur yazar olmak ve 18 yaşından büyük olmak olarak, dışlama ölçütü ise 18 yaşından küçük olmak ve okur yazar olmamak olarak belirlenmiştir ve veriler kolayda ve kartopu örnekleme yöntemiyle toplanmıştır. Toplam 352 katılımcıdan veri elde edilmiş olmakla birlikte 5 kişinin verileri sistematik doldurdukları tespit edilerek analizlere dahil edilmemiştir. Katılımcıların 46'sı (%13,3) ilköğretim, 56'sı (%16,1) lise, 31'i ön lisans (%8,9), 186'sı üniversite (%53,6), 23'ü yüksek lisans (6,6) ve 5'i (%1,5) doktora mezundur; 181'i (%52,2) bekar, 151'i (%43,5) evli, 9'u (%2,6) boşanmış, 6 (%1,7) katılımcının eşi vefat etmiştir. Katılımcıların ekonomik durumları incelendiğinde 13'ünün (%3,8) düşük, 196'sının (56,5) orta ve 138'inin (%39,8) yüksek olduğu belirlenmiştir.

Tablo 1. Katılımcılara ilişkin demografik bilgiler

Değişken		n	%
Cinsiyet	Kadın	209	60,2
	Erkek	138	39,8
Eğitim	İlköğretim	46	13,3
	Lise	56	16,1
	Ön Lisans	31	8,9
	Lisans	186	53,6
	Yüksek Lisans	23	6,6
	Doktora	5	1,5
Medeni Durum	Evli	151	43,5
	Bekar	181	52,2
	Boşanmış	9	2,6
	Eşi Vefat	6	1,7
Gelir Düzeyi	Düşük	13	3,8
	Orta	196	56,5
	Yüksek	138	39,8
Psikiyatrik veya Psikolojik Rahatsızlık	Evet	37	10,7
	Hayır	310	89,3
Psikiyatrik veya Psikolojik Yardım Alma	Evet	39	11,2
	Hayır	308	88,8

Katılımcıların 37'si (%10,7) bir psikiyatrik veya psikolojik rahatsızlığı olduğunu 310'u (%89,3) olmadığını ve 39'u (%11,2) şu anda psikiyatrik veya psikolojik yardım aldığını 308'i (%88,8) almadığını belirtmiştir (Tablo 1). Ayrıca bütün katılımcılar arasından kolayda örnekleme yöntemiyle ulaşılan bir gruba test-tekrar test uygulaması için dört hafta arayla KEMPÖ iki kez uygulanmıştır. Bu grup İstanbul Sabahattin Zaim Üniversitesi Psikoloji Bölümü'nde öğrenim gören yaşları 18-26 arasında değişen (22,23±2,13) 30'u kadın (%76,9) 9'u erkek (%23,1) olmak üzere toplam 39 gönüllü öğrenciden oluşmaktadır.

İşlem

Çalışmaya başlamadan önce ölçeğin ilk yazarından adaptasyon çalışması için izin ve ölçek bilgileri alınmıştır. Daha sonra araştırma için İstanbul Sabahattin Zaim Üniversitesi Etik Kurul'undan Temmuz 2024 tarihli ve 2024/06 sayılı etik kurul izni alınmıştır. Ölçek Çince olduğu için Çin diline hakim biri akademisyen ikisi çevirmen üç kişiye ölçeğin Türkçe çevirisi yaptırıldıktan sonra araştırmacılar tarafından bu üç çeviriden Türk diline en uygun olan maddeler seçilerek ölçek son haline getirilmiştir.

Çalışmada kullanılacak ölçekler tespit edilirken karşıt-empatiyi değerlendiren Türkçe bir ölçek olmaması nedeniyle alanyazında yer alan bilgiler doğrultusunda seçimler yapılmıştır. Alanyazında karşıt-empatinin empati ve prososyallikle negatif ve saldırganlıkla pozitif ilişkileri göz önünde bulundurularak empati (TEÖ), prososyallik (YPÖ) ve öfke (VÖÖ) ile ilgili ölçekler ve hangi kişilik tipleriyle ilişkili olabileceğine dair değerlendirme yapılabilmesi için Horney-Coolidge Üç Boyut Envanteri çalışmada kullanılmıştır. Çalışmanın verilerinin toplanması süreci ise ölçeklerin özbildirim ölçekleri olması nedeniyle kağıt-kalem testi şeklinde araştırmacıların kendi yakınlarına ve öğrencilerin kendilerine ve yakınlarına ölçeklerin elden verilmesi yoluyla gerçekleştirilmiştir. Dolayısıyla veriler kolayda ve kartopu örnekleme yöntemleriyle toplanmıştır. Ölçeklerin uygulanması yaklaşık 15-20 dakika aralığında sürmüştür ve bütün katılımcılardan gönüllü onam formu alınmıştır.

Veri Toplama Araçları

Demografik Bilgi Formu

Katılımcıların yaş, cinsiyet, medeni durum, eğitim durumu ve psikolojik veya psikiyatrik yardım alma öyküsü gibi bilgilerinin yer aldığı araştırmacılar tarafından oluşturulmuş formdur.

Karşıt-Empati Ölçeği (KEMPÖ)

Karşıt empatiyi ölçmek için Jie ve Wang (2023) tarafından geliştirilen ölçek 14 maddedir ve beşli Likert tipidir. Yapılan açımlayıcı faktör analizi ve doğrulayıcı faktör analizi, KEÖ için iki faktörlü bir yapıyı ortaya çıkarmıştır. Bu faktörler; "başkalarının korktuğunu görmek hoşuma gider", "başkalarının utandığını görmek hoşuma gider" gibi ifadeleri içeren başkalarının acısından zevk alma (BAZA) ve "başkalarının kolayca başarılı olduğunu gördüğümde hayal kırıklığına uğruyorum", "başkalarının yapması kolay olan bir şeyi yapmak için çok çalışmak zorunda kaldığımda haksızlığa uğramış hissederim" gibi maddelerden oluşan başkalarının mutluluğundan rahatsız olma (BMRO) şeklindedir. Altı hafta arayla yapılan test tekrar test güvenilirliği ,65 ile ,81 aralığındadır. İç tutarlılık katsayıları BMRO için ,85 ve BAZA için ,86 olarak saptanmıştır.

Yetişkin Prososyallik Ölçeği (YPÖ)

Caprara ve arkadaşları (2005) tarafından 16 soru olarak geliştirilen ölçeğin Türkçe'ye uyarlama ve geçerlik güvenilirlik çalışması ise Bağcı ve Öztürk-Samur (2016) tarafından gerçekleştirilmiştir. Tek boyutlu ve beşli Likert tipi bir ölçektir. Ölçeğin tek boyutlu modelinin uyumunu belirlemek amacıyla doğrulayıcı faktör analizi (DFA) yapılmış ve hesaplanan uyum indeksi değerlerinin kabul edilebilir düzeyde olduğu ($\chi^2=430,84$, $X^2/sd=4,14$, CFI=0,93, NNFI=0,92, NFI=0,92 ve GFI=0,85) tespit edilmiştir (Bağcı ve Öztürk-Samur 2016).

Toronto Empati Ölçeği (TEÖ)

Spreng ve arkadaşları (2009) tarafından geliştirilen ölçek 13 maddelik, 5'li likert tipindedir. Totan ve arkadaşları (2012) tarafından Türkçe'ye uyarlanan ölçeğin doğrulayıcı faktör analizi sonucunda uyum indeksi değerlerinin makul düzeyde olduğu görülmüştür [$\chi^2= 234,67$, $df= 64$, $\chi^2/df= 3,67$, NFI= ,91, GFI= ,94, RFI= ,90, IFI= ,94, CFI= ,94, RMSEA= ,07, RMR= ,05]. Ölçeğin güvenilirliği iç tutarlılık güvenilirlik katsayısı ,79 olarak saptanmıştır.

Horney-Coolidge Üç Boyut Envanteri (HCTI)

Karen Horney'in kuramında yer alan üç insan tipolojisinin değerlendirilmesi amacıyla Coolidge ve arkadaşlarının

(2005) geliştirdiği ölçeğin Türkçe uyarlama çalışması Bilge ve Bilge (2018) tarafından gerçekleştirilmiştir. Envanterde uysallık (insanlara yönelen tip), saldırganlık (insanlara karşı tip) ve kopukluk (insanlardan uzaklaşan tip) olmak üzere üç boyut yer almaktadır. Toplam 57 maddeden oluşan ölçek 4'lü Likert tipi "(1) neredeyse hiç, (2) bazen, (3) sıklıkla ve (4) neredeyse her zaman" olarak derecelendirilmektedir. Uyarlama çalışmasında test-tekrar test korelasyonları uysallık ve kopukluk için ,79 ve saldırganlık için ,86 olarak bulunmuştur. Alt ölçeklerin iç tutarlık Cronbach Alpha katsayılarının ise uysallık için ,74, saldırganlık için ,75 ve kopukluk için ,75 olduğu tespit edilmiştir (Bilge ve Bilge 2018).

Varoluşsal Öfke Ölçeği (VÖÖ)

Ölçek bireylerin varoluşa ve hayatın anlamına ilişkin olarak deneyimlediği öfke duygusunun ölçülmesi amacıyla Deniz (2016) tarafından geliştirilmiştir. Toplam 10 maddeden oluşan ölçek 5'li Likert tipi (1=Kesinlikle bu şekilde düşünmem, 5=Tamamıyla bu şekilde düşünürüm) olarak derecelendirilmiştir ve ölçekten alınabilecek en düşük puan 10 iken en yüksek puan ise 50'dir. Yapılan açımlayıcı faktör analizi sonucunda ölçeğin tek boyutlu bir yapıya sahip olduğu görülmüştür. Güvenirlik analizi kapsamında Cronbach Alpha iç tutarlılık katsayısı hesaplanmıştır ve ,94 olduğu tespit edilmiştir.

İstatistiksel Analiz

Veri analizi kapsamında ilk olarak toplanan verilerin istatistiksel analizler için uygunluğunun belirlenmesi amacıyla çarpıklık ve basıklık değerleri hesaplanmış ve verilerin normal dağılım gösterdiği tespit edilmiştir. Daha sonra yapı geçerliği kapsamında ölçeğin mevcut yapısının Türk kültüründe doğrulanıp doğrulanmadığının tespiti için doğrulayıcı faktör analizi (DFA) yapılmıştır. Ayrıca yakınsak geçerlik kapsamında KEMPÖ'nün alt ölçekleri ile diğer ölçekler arasındaki korelasyonların tespiti için Pearson Momentler Çarpımı Korelasyon katsayısı hesaplanmıştır. Test tekrar test güvenirliliği için dört hafta ara ile yapılan uygulamalar arasındaki ilişkiler Pearson Momentler Çarpımı Korelasyon katsayısı ve aynı gruba yapılan test tekrar test uygulamalarının karşılaştırılması için eşleştirilmiş örneklem t testi kullanılmıştır. Ayırt edici geçerlik kapsamında KEMPÖ toplam ve alt ölçek puanlarının cinsiyet, psikiyatrik ya da psikolojik rahatsızlık ve psikiyatrik ya da psikolojik yardım gruplarına göre karşılaştırılması bağımsız örneklem t testi ile gerçekleştirilmiştir. Ölçeğin güvenirliliği ise alt ölçekler ve toplam ölçek için Cronbach Alfa katsayısı değerleri ile tespit edilmiştir. Analizler SPSS v.25 ile ve KEMPÖ'nün ölçüm modelinin doğrulanması amacıyla yapılan DFA ise AMOS v.25 programı ile gerçekleştirilmiştir.

Bulgular

Ölçek geliştirme ve uyarlama çalışmalarında katılımcı sayısı ölçekte yer alan madde sayısının en az 10 katı olacak şekilde belirlenmesi (Kline 2013) kriterine bağlı olarak katılımcı sayısının 140 kişinin üzerinde olmasına özen gösterilmiştir. Çalışmanın istatistiksel analizleri 5 kişinin ölçekleri sistematik bir şekilde doldurması nedeniyle 347 kişilik veri setiyle gerçekleştirilmiştir. Ayrıca verilerin basıklık ve çarpıklık değerleri hesaplanmış ve veri setinin normal dağılım gösterdiği saptanmıştır.

Tablo 2. Karşıt-empati ölçeğinin 2 faktörlü yapısının doğrulayıcı faktör analizi uyum iyiliği indeksleri sonuçları

	Kabul edilebilir değer	Modifikasyon Öncesi	Modifikasyon Sonrası*
χ^2	-	290,31	241,26*
df	-	76	75
χ^2/df	$\leq 0,5$	3,82	3,21
AGFI	$> 0,85$	0,84	0,89
GFI	$> 0,90$	0,89	0,91
CFI	$> 0,90$	0,90	0,92
RMR	$\leq 0,08$	0,075	0,076
SRMR	$\leq 0,08$	0,07	0,07
AIC	-	348,30	301,26
RMSEA	$\leq 0,08$	0,09 (0,08-0,10)	0,08 (0,07-0,09)

*13 ve 14. Maddeler arasında modifikasyon yapılmıştır; AGFI: Düzeltilmiş iyilik uyum indeksi, GFI: İyilik uyum indeksi, CFI: Karşılaştırmalı uyum indeksi, RMR: Ortalama hataların karekökü, SRMR: Standartlaştırılmış ortalama hataların karekökü, AIC: Akaike bilgi kriteri, RMSEA: Yaklaşık hataların ortalama karekökü.

Geçerlik Analizi

KEMPÖ'nün yapı geçerliğinin tespiti için SPSS AMOS v.25 programı aracılığıyla doğrulayıcı faktör analizi (DFA) uygulanmıştır. Uyum iyiliği indeksleri olarak χ^2/sd oranı, AGFI (Düzeltilmiş iyilik uyum indeksi), GFI (İyilik uyum indeksi), CFI (Karşılaştırmalı uyum indeksi), RMR (Ortalama hataların karekökü), SRMR (Standartlaştırılmış ortalama hataların karekökü), AIC (Akaike bilgi kriteri) ve RMSEA (Yaklaşık hataların ortalama karekökü) değerlerinden yararlanılmıştır. Analiz sonucunda modelin AGFI değerinin kabul edilebilir değerlerin altında olduğu ancak 13. ve 14. maddeler arasında bir modifikasyon yapılmasından sonra alanyazında belirtilen (Tabachnick ve Fidell 2015) değerlere ulaşıldığı görülmüştür. Ayrıca bütün maddelerin faktör yüklerinin ,55'in üzerinde olduğu da tespit edilmiştir (Tablo 2, Tablo 3 ve Şekil 1).

Tablo 3. Karşıt-empati ölçeği maddelerinin faktör yükleri, güvenilirlik katsayıları ve madde toplam korelasyonları sonuçları		
Ölçek maddeleri	DFA Faktör Yükleri	Güvenirlik katsayıları ve MTK
Faktör 1: KEMPÖ-BAZA		$\alpha = 0,84$
1. Yol kenarındaki araba kazalarını izlemeyi severim.	0,554	0,50
2. Başkalarının sinirlendiğini görmek hoşuma gider.	0,802	0,75
3. Başkalarının korktuğunu görmek hoşuma gider.	0,760	0,69
4. Başkalarının utandığını görmek hoşuma gider.	0,670	0,60
5. Bazen başkalarının ağlamasını izlemek hoşuma gider.	0,642	0,57
6. Arkadaşlarının sinirlenmesini çoğu zaman komik bulurum.	0,621	0,56
7. Başkalarını rahatsız görmek hoşuma gider.	0,751	0,66
Faktör 2: KEMPÖ-BMRO		$\alpha = 0,86$
8. Başkalarının kolayca başarılı olduğunu gördüğümde çok üzülüyorum.	0,733	0,66
9. Bazı insanların olağanüstü yeteneklerle doğmasının adil olmadığını düşünüyorum.	0,639	0,58
10. Geçmişte benim kadar iyi olmayan birinin benden daha iyi yaşadığını görmek beni mutsuz eder.	0,805	0,72
11. Rakiplerim tarafından geride bırakılmaktan korkarım.	0,674	0,62
12. Başkalarının yapması kolay olan bir şeyi yapmak için çok çalışmak zorunda kaldığımda haksızlığa uğramış hissedirim.	0,675	0,63
13. Benden daha başarılı olanların başarısız olmasını gizlice beklerim.	0,596	0,58
14. Benden aşağı düzeyde olan biri benden daha iyi bir şey yaptığında çok mutsuz olurum.	0,672	0,66
KEMPÖ-Toplam		$\alpha = 0,87$

KEMPÖ: Karşıt-Empati Ölçeği, BAZA: Başkalarının açısından zevk almak, BMRO: Başkalarının mutluluğundan rahatsız olmak; MTK: Madde toplam puan korelasyonu

Yakınsak geçerlik analizi kapsamında KEMPÖ ile empati ve prososyallik arasındaki ilişkiler incelenmiştir ve KEMPÖ'nün bütün alt boyutlarıyla TEÖ ve YPÖ arasında anlamlı düzeyde ve negatif yönde ilişkiler saptanmıştır (Tablo 4). Ek olarak KEMPÖ'nün nevrotik kişilik eğilimleri olan HCTI uysallık, saldırganlık ve kopukluk alt ölçekleri ve varoluşsal öfke ile ilişkilerinin beklendiği gibi anlamlı düzeyde ve pozitif yönde olduğu tespit edilmiştir (Tablo 4). Ayrıca ayırt edici geçerlik kapsamında yapılan t testi analizleri sonucunda herhangi bir psikiyatrik veya psikolojik rahatsızlığı olanların olmayanlara kıyasla ve şu anda psikiyatrik veya psikolojik yardım alanların olmayanlara kıyasla KEMPÖ-BAZA'nın anlamlılık düzeyi daha düşük olmakla birlikte her üç puan türünde de (KEMPÖ-BAZA, KEMPÖ-BMRO ve KEMPÖ-Toplam) anlamlı düzeyde daha yüksek puanlar aldığı görülmüştür (Tablo 5). Ek olarak KEMPÖ alt ölçeklerinin cinsiyete göre farklılaşıp farklılaşmadığına yönelik yapılan t testi sonucunda sadece KEMPÖ-BAZA'da erkeklerin puanlarının kadınlardan anlamlı düzeyde daha yüksek olduğu saptanmıştır (Tablo 5).

Güvenirlilik Analizi

Güvenirlilik analizi kapsamında KEMPÖ'nün iç tutarlılık katsayıları değerlendirilmiş ve Cronbach Alfa puanlarının BAZA için ,84, BMRO için ,86 ve toplam ölçek için ,87 olduğu saptanmıştır. Elde edilen sonuçlar ölçek güvenirliliği için önerilen ,70 değerinin (Büyüköztürk 2002) üzerinde bulunmuştur. KEMPÖ'nün alt ölçek ve toplam puan ortalaması, standart sapma ve Cronbach Alfa katsayıları Tablo 4'te sunulmuştur. Madde analizi kapsamında ölçek maddelerinin madde toplam korelasyonlarının ise ,50 ila ,75 aralığında değiştiği ve bütün maddelerin yeterli bir değer olan ,30 ve üzerinde olduğu (Büyüköztürk 2002) görülmüştür (Tablo 3). Ayrıca 4 hafta ara ile yapılan test-tekrar test uygulaması sonucunda ortalama puanlar arasında KEMPÖ-BAZA ,71 ($p < .001$), KEMPÖ-BMRO ,78 ($p < .001$) ve KEMPÖ-Toplam için ,86 ($p < .001$) korelasyon katsayıları bulunmuştur. Eşleştirilmiş örneklem t testi sonuçlarına göre ise ölçek ortalama puanları arasında fark bulunmamıştır (Kempö-BAZA için sırayla $t = -1,61$, $p > ,05$; KEMPÖ-BMRO için $t = 0,75$, $p > ,05$; KEMPÖ-Toplam için $t = -0,42$, $p < ,05$).

Tablo 4. KEMPÖ alt boyut ve toplam puanı ile bütün sürekli değişkenlerin güvenirlilik katsayıları, ortalama ve standart sapma puanları ile değişkenler arasındaki korelasyon katsayıları

	α	Ort.	Ss	1	2	3	4	5	6	7	8	9
1.KEMPÖBAZA	,84	10,61	4,62	1	,44**	,80**	-,24**	-,44**	,41**	,45**	,24**	,34**
2. KEMPÖBMRO	,86	14,74	6,21		1	,89**	-,29**	-,29**	,29**	,39**	,31**	,22**
3. KEMPÖToplam	,87	25,35	9,22			1	-,32**	-,41**	,41**	,49**	,33**	,32**
4. YPÖ	,90	61,17	9,97				1	,52**	-,09	-,11*	-,15**	-,25**
5. TEÖ	,79	54,20	7,54					1	-,20**	-,20**	-,10	-,53**
6.HCTIUysallık	,77	44,60	7,87						1	,35**	,07	,05
7.HCTISaldırganlık	,73	42,45	6,80							1	,35**	,13*
8.HCTIKopukluk	,72	36,20	6,11								1	,03
9. VÖÖ	,92	16,44	9,00									1

* $p < .05$, ** $p < .01$; 1. KEMPÖ-BAZA (Karşıt Empati-Ölçeği-Başkalarının açısından zevk almak), 2. KEMPÖ-BMRO (Başkalarının mutluluğundan rahatsız olmak), 3. KEMPÖ-Toplam, 4. YPÖ (Yetişkin Prososyallik Ölçeği), 5. TEÖ (Toronto Empati Ölçeği), 6. HCTI-Uysallık (Horney-Coolidge Üç Boyut Envanteri), 7. HCTI-Saldırganlık, 8. HCTI-Kopukluk, 9. VÖÖ (Varoluşsal Öfke Ölçeği).

Tablo 5. Karşıt-Empati Ölçeği toplam puanı ve alt ölçeklerinin psikiyatrik veya psikolojik rahatsızlığı sahip olma, psikiyatrik veya psikolojik yardım alma ve cinsiyet değişkenlerine göre ortalama puanların karşılaştırılması

		N	KEMPÖBAZA			KEMPÖBMRO			KEMPÖTOPLAM		
			Ort.	SS	t	Ort.	SS	t	Ort.	SS	T
Herhangi bir psikiyatrik veya psikolojik rahatsızlığınız var mı?	Evet	37	12,32	5,62	2,41*	17,76	7,48	3,17**	30,08	11,39	3,35***
	Hayır	310	10,40	4,45		14,38	5,95		24,78	8,77	
Şu anda psikiyatrik veya psikolojik yardım alıyor musunuz?	Evet	39	12,56	5,84	2,28*	17,41	5,62	2,88**	29,97	9,73	3,38***
	Hayır	308	10,36	4,39		14,40	6,20		24,76	9,00	
Cinsiyetiniz	Kadın	209	9,92	4,18	3,32*	15,13	5,94	1,46	25,06	8,46	0,70
	Erkek	138	11,64	5,06		14,14	6,56		25,79	10,28	

* $p < .05$, ** $p < .01$, *** $p < .001$; df=345

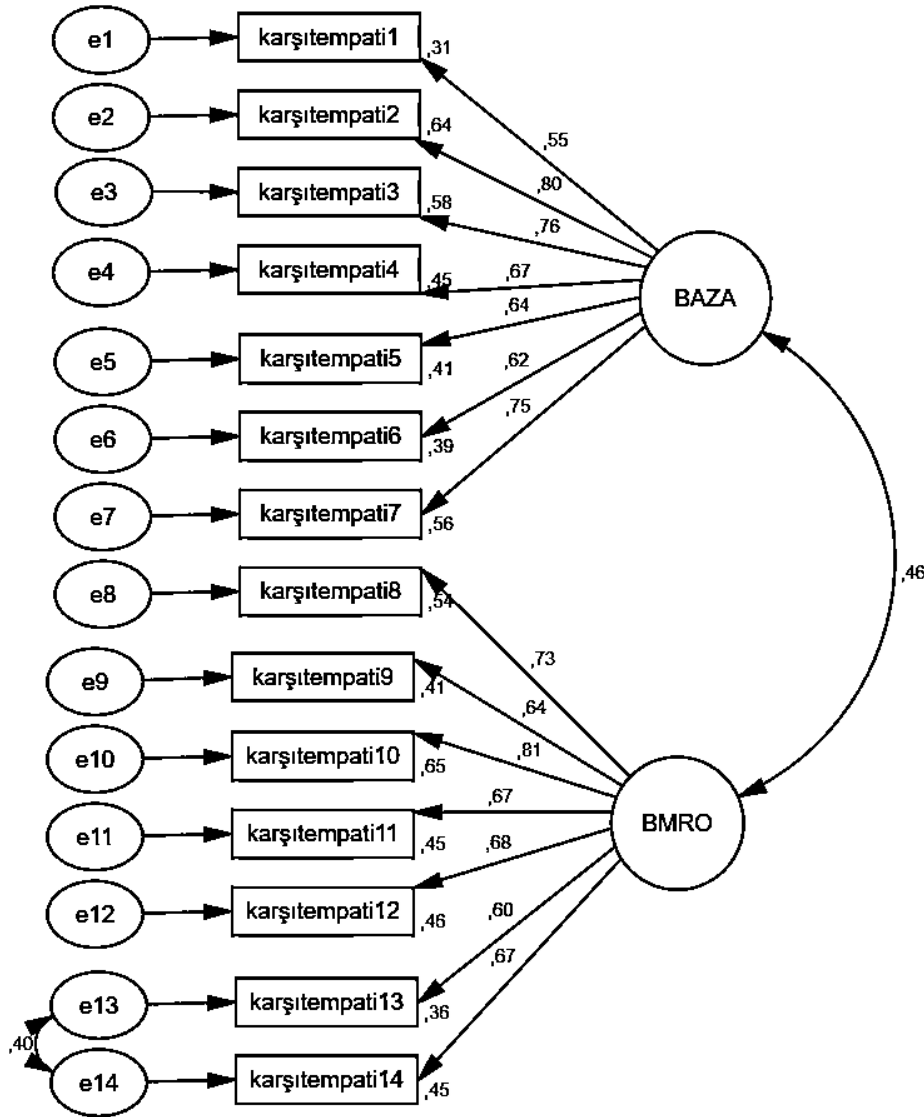

Şekil 1. Karşıt-Empati Ölçeği doğrulayıcı faktör analizi

BAZA: Başkalarının acısından zevk almak, BMRO: Başkalarının mutluluğundan rahatsız olmak

Tartışma

Karşıt-empati ölçeğinin psikometrik özelliklerinin incelendiği bu çalışmada 2000'li yılların başlarından beri alanyazında araştırma konusu olarak ele alınan ve klinik psikoloji, psikiyatri, spor ve sosyal medya gibi alanlarda öne çıkan bir kavram olan (Wakefield ve Wakefield 2023) karşıt-empati ele alınmıştır.

Ölçek uyarlama çalışmalarının başka bir dilde ve kültürde doğrulanıp doğrulanmadığının saptanması amacıyla doğrulayıcı faktör analizi (DFA) tercih edilmektedir. DFA genellikle bir yapı için daha önce ileri sürülmüş modelin başka bir kültürdeki sonuçlarla uyuma düzeyinin belirlenmesidir (Sümbüloğlu ve Akdağ 2009). DFA sonucunda 13. ve 14. maddeler arasında bir modifikasyon yapılması uygun bulunmuştur. Modifikasyon indisleri, modelin ne kadar iyi tanımlandığının bir ölçüsüdür ve ki-kare miktarında meydana gelebilecek iyileşmeleri göstererek modelin uyumunu artıran indekslerdir (Meydan ve Şeşen 2015). Modifikasyon yapılırken dikkat edilecek bir başka nokta kuramsal yapıya bağlı kalarak aynı faktördeki maddelerin hata terimlerinin birbirleriyle ilişkilendirilmesi yoluyla uyum indekslerinin düzeltilmesi ve modelin uygun hale gelmesinin sağlanmasıdır (Çokluk ve ark. 2014). Bu modifikasyonla birlikte KEMPÖ için önerilen modelin çalışmamızda doğrulandığı ve kabul edilebilir (sadece AGFI) veya iyi düzeyde uyum iyiliği indekslerinin elde edildiği tespit edilmiştir. Dolayısıyla Jie ve Wang'ın (2023) önerdiği modelin KEMPÖ'nün Türkçe formuyla örtüştüğü ve orijinal çalışmada olduğu gibi ölçeğin iki faktörlü yapısının doğrulandığı tespit edilmiştir. Ayrıca bütün maddelerin faktör yüklerinin de .55'in üzerinde olduğu görülmüştür.

Ölçüt geçerliği kapsamında orijinal çalışmada olduğu gibi KEMPÖ ile TEÖ ve YPÖ arasındaki ilişkiler incelenmiştir. Elde edilen sonuçlarda orijinal çalışmaya benzer bir şekilde karşıt empati ile prososyallik ve empati arasında negatif korelasyonların olduğu saptanmıştır. Bu sonuçlar hem orijinal çalışma ile hem de karşıt-empatiye ilişkin olarak alanyazında yer alan çalışmalarla tutarlılık göstermektedir (Cikara ve ark. 2014, Jie ve Wang 2023, Yu ve ark. 2023). Ayrıca karşıt-empatinin saldırganlıkla pozitif korelasyonuna ilişkin alanyazın doğrultusunda KEMPÖ'nün saldırganlığın ön koşulu olan öfkeyle ilişkisi incelenmiş ve KEMPÖ ile VÖÖ arasında en yüksek korelasyon BAZA ile olmak üzere pozitif ve anlamlı korelasyonlar elde edilmiştir, orijinal çalışmada saldırganlık Buss-Perry Saldırganlık Ölçeği ile ölçülerek bu çalışmayla uyumlu bir şekilde pozitif ve anlamlı korelasyonlar bulunmuştur (Jie ve Wang 2023). Öfkenin uyumun bozulmasına neden olma özelliği (Markus ve Kitayama 1991) karşıt-empati ile pozitif ilişkili ve empati ile negatif ilişkili olmasını açıklayan bir niteliktedir. Benzer şekilde yasal anlamda saldırgan davranışları nedeniyle suçlu bulunan erkeklerde bozulmuş empatinin saptanmış olması da (Winter ve ark. 2017) öfke veya saldırganlıkla karşıt-empati arasındaki pozitif ilişki açısından tutarlı bir sonuçtur. Ayrıca empati ve karşıt-empati karşıtlığını destekleyen bir bulgu olarak bir çalışmada yetişkinlerin, anti-sosyal bir kişinin iyi şansına, prososyal bir kişiye göre daha az mutluluk ve daha fazla öfke ifade ettikleri bulunmuştur (Rodriguez-Gomez ve ark. 2020). Son olarak kişiliğin patolojik bir yönünü temsil eden ve Horney'in (1945) teorisine göre anne babaya hissedilen temel düşmanlığın neden olduğu temel kaygıyla baş edebilmek veya kaçınmak için geliştirilen uysallık, saldırganlık ve kopukluk şeklindeki üç kişilik tipolojisinin KEMPÖ ile korelasyonları incelenmiştir. BAZA ile HCTI-Saldırganlık ve BMRO ile HCTI-Uysallık arasında diğerlerine kıyasla daha düşük olmakla birlikte KEMPÖ toplam ve alt boyutları ile bu üç tipoloji arasında pozitif ve anlamlı düzeyde korelasyonların olduğu tespit edilmiştir. Bu sonuçlar KEMPÖ'nün hem bu tipolojilerin kökeninde yer alan düşmanlıkla (veya saldırganlık) hem de nevrotik bir kişilik yapılanması ile ilişkilerinin ortaya konması açısından kritik bulgular sunmaktadır. Henüz alanyazında karşıt-empatinin psikopatoloji ve/veya kişilik özellikleri ile ilişkisini araştıran az sayıda çalışmaya (Vachon ve Lynam 2016, Dryburgh ve Vachon 2019), rastlanılmakla birlikte bu sonuçlar karşıt-empatinin kişiliğin sağlıklı yönüyle olan bağlantısına işaret etmektedir. Ancak karşıt-empatiyi değerlendiren ölçek sayısı henüz çok az olduğu için de alanyazında yeterince çalışmanın bulunmadığı görülmektedir. Bununla birlikte karşıt-empatinin empatinin tersi veya empati eksikliği olarak ele alınması veya "schadenfreude" kavramının temel alınması durumunda daha çok sayıda çalışmaya ulaşıldığı görülmektedir. Bu çalışmalarda kişilik bozuklukları da dahil olmak üzere karanlık üçlü, narsisizm, psikopati, antisosyal davranışlar, depresyon gibi birçok ruhsal bozuklukla karşıt-empatinin bağlantısı incelenmektedir (Miller ve Eisenberg 1988, James ve ark. 2014, Wang ve ark. 2019, Erzi 2020, Demeter ve ark. 2021, Erzi 2022, Yegenah 2022). Ayrıca karşıt-empati az sayıda olmakla birlikte kişilik özellikleri ile ilişkisi açısından da incelenmektedir. Karşıt-empatinin beş faktör kişilik kuramında yer alan uyumluluk (Greenier 2018) ve vicdanlılık (Crysel ve Webster 2018) özellikleri ile negatif ilişkili olduğu saptanmıştır. Ek olarak karşıt-empatinin, gruplar arası çatışmaları etkileyen davranışların doğası ile veya ahlakla ilgili duygularla ilişkili olduğu görülmüştür (Cikara 2015, Hudson ve ark. 2019, Hudson ve ark. 2023). Bütün bu çalışmalar dikkate alındığında karşıt-empatinin ruhsal bozukluklar, kişilik özellikleri ve gruplar arası davranışların (özellikle de çatışmaların) belirlenmesinde bir rolünün olduğu ve bu nedenle bu bağlantıları ele alan çalışmaların da artırılması gerektiği söylenebilir.

Ayrıca ayırt edici geçerlik kapsamında herhangi bir psikiyatrik veya psikolojik rahatsızlığı olanların olmayanlarla ve şu anda psikiyatrik veya psikolojik yardım alanların almayanlarla KEMPÖ puanları açısından karşılaştırılması sonucunda herhangi bir psikiyatrik veya psikolojik rahatsızlığı olanların ve psikiyatrik veya psikolojik yardım alanların her üç puan türünde de anlamlı düzeyde daha yüksek puanlar aldığı tespit edilmiştir. Bu bağlamda psikiyatrik veya psikolojik rahatsızlığı olanlar ve halihazırda psikiyatrik veya psikolojik yardım öyküsü olanların karşıt empati toplam ve alt ölçek puanlarının anlamlı seviyede yüksek olması ölçeğin ayırt edici geçerliğinin yüksek olduğunun bir kanıtıdır ve karşıt-empatinin psikopatoloji ile olası ilişkilerine işaret eder bir niteliktedir. Son olarak KEMPÖ'nün cinsiyete duyarlı olup olmadığı veya cinsiyete göre farklılaşıp farklılaşmadığına ilişkin yapılan analizlerde erkeklerin başkalarının açısından zevk alma düzeylerinin kadınlardan daha yüksek olduğu saptanmıştır. Bu bulgu alanyazında yer alan kadınların erkeklerden daha yüksek düzeyde karşı-empati gösterdiğini ileri süren (Dryburgh ve Vachon 2019) çalışma ile örtüşmemekte ancak Singer ve arkadaşlarını (2006) görece bir haklılık duygusuyla erkeklerin haksız davranışları olan bir kişiyi acı çekerken gözlemlediklerinde karşıt-empatik tepkiler gösterdikleri bulgusuyla benzer olduğu söylenebilir. Henüz alanyazındaki çalışmaların az olması bu veya benzeri karşılaştırmaları sağlayacak kadar bulgu sunmamaktadır. Ancak yine de elde edilen sonuçlar hem cinsiyet hem de psikopatolojiye yakınlığın ayırt edici bulgular ortaya koyma ihtimalini göstermektedir.

Güvenirlilik çalışmaları kapsamında yapılan iç tutarlılık analizi sonucuna göre, sırasıyla KEMPÖ-BAZA, KEMPÖ-BMRO ve KEMPÖ-Toplam Cronbach Alpha değerlerinin ,80'in üzerinde olduğu saptanmıştır. Ölçek güvenirliliği

Cronbach Alfa katsayılarının ,70 ve daha yüksek olması güvenilirlik için yeterli bulunmaktadır (Büyüköztürk 2002). Yine güvenilirlik analizi kapsamında dört hafta ara ile gerçekleştirilen test tekrar test korelasyonlarının ,71 ile ,86 aralığında olduğu, bu iki uygulama için yapılan eşleştirilmiş t testi sonucuna göre ise iki uygulama arasında anlamlı düzeyde bir farklılığın olmadığı, dolayısıyla ölçekten zamana karşı tutarlı sonuçlar elde edildiği tespit edilmiştir.

Madde analizi kapsamında KEMPÖ'de yer alan bütün maddelerin madde toplam korelasyon değerlerinin ,50'nin üzerinde olduğu görülmüştür. Büyüköztürk'e (2002) göre madde toplam korelasyonu ,30 ve daha yüksek olan maddeler bireyleri ayırt etmede iyi kabul edilmektedir. Bu ölçütler dikkate alındığında KEMPÖ'nün güvenilir bir ölçek olduğu görülmektedir. Orijinal çalışmada güvenilirlik için hesaplanan güvenilirlik katsayılarının her iki alt boyut ve toplam puan için ,80'in üzerinde olduğu ve altı hafta ara ile yapılan test tekrar test korelasyonlarının ,65 ile ,81 aralığında olduğu, BAZA ve KEMPÖ-Toplam için yüksek ve BMRO için orta düzeyde bir pozitif korelasyon gösterdiği saptanmıştır (Jie ve Wang 2023). Dolayısıyla gerek çalışmamızda elde edilen sonuçların istatistiksel olarak iyi düzeyde olması gerekse orijinal çalışmayla tutarlı sonuçların bulunması KEMPÖ'nün güvenilir bir ölçüm aracı olduğunu gösterir bir niteliktedir.

Çalışma toplum örneklemeyle yürütülerek sonuçların genellenebilirliğini mümkün kılsa da katılımcıların önemli bir kısmının üniversite eğitim düzeyine sahip olması ve çoğunluğunun bekar olması bir sınırlılık olarak görülebilir. Çalışmada psikiyatrik ve psikolojik tanı alanlar karşılaştırılsa da bu gruplar katılımcıların bildirimlerine göre yapılmıştır. Bu nedenle bir uzman tarafından tanısı onaylanmış hastaların ve kontrol grubunun olduğu çalışmaların yapılması daha uygun olabilir. Kullanılan ölçeklerin özbildirime dayalı olması ve alanyazında karşıt-empati ile doğrudan ilişkili ölçek bulunmaması nedeniyle yakınsak geçerlik ölçeklerinin az sayıda olması da sınırlılık olarak değerlendirilebilir. Bu sınırlılıkların yanı sıra bir başka sınırlılık ise test tekrar test için kullanılan katılımcı sayısında aynı katılımcılara ikinci uygulamanın yapılabilmesi amacıyla tekrar ulaşmanın zor olması nedeniyle istenen sayıdaki katılımcının çalışmada yer almamasıdır. Fakat test tekrar test için gerekli olan örneklem sayısının kaç olduğu konusunda farklı görüşler bulunmaktadır. Klein (2000) test tekrar test için 40 ve 50 örneklem büyüklüklerinin güvenilirliğinin zayıf olduğunu ileri sürerken test-tekrar test güvenilirliği için 30 deneğin yeterli olabileceğini öne süren araştırmacılar da (Rea ve Parker 1992, Bonnet ve Wright 2014) bulunmaktadır.

Sonuç

Sonuç olarak, elde edilen bulgular ışığında KEMPÖ'nün geçerli ve güvenilir bir ölçek olduğu ve Türk kültüründe kullanılabilecek psikometrik özelliklere sahip bir ölçme aracı olduğu tespit edilmiştir. Bu çalışma ile henüz alanyazına yeni girmiş bir kavram olmakla birlikte hem psikopatoloji hem de bazı kişilik özellikleri ile oldukça bağlantılı olduğu düşünülen karşıt-empati kavramının Türkçe alanyazında da yer alması ve bu konuda yapılacak çalışmalar için kullanılabilecek bir ölçeğin alanyazına kazandırılması sağlanmıştır.

Kaynaklar

- Bağcı B, Öztürk-Samur A (2016) Çocuk ve yetişkin prososyallik ölçeklerinin geçerlik güvenilirlik çalışması. Ahi Evran Üniversitesi Kırşehir Eğitim Fakültesi Dergisi (KEFAD), 17:59-79.
- Baren A (2017) In why some take pleasure in other people's pain: the role of attachment, competition, and cooperation on Schadenfreude. (Doctoral Dissertation). New York, The City University of New York.
- Batson CD (2009) These things called empathy: eight related but distinct phenomena. In *The Social Neuroscience of Empathy* (Eds J Decety, W Ickes): 3-15. Cambridge, MA, MIT Press.
- Batson CD (2018) *A Scientific Search For Altruism: Do We Only Care About Ourselves?*. New York, Oxford University Press.
- Bilge Y, Bilge Y (2018) Horney'in nevroitik kişilik tiplerinin ölçümü: Horney-Coolidge üç boyut envanteri (HCTI) Türkçe formunun psikometrik özellikleri. *Electronic Turkish Studies*, 13:263-284.
- Bonett DG, Wright TA (2015) Cronbach's alpha reliability: Interval estimation, hypothesis testing, and sample size planning. *J Organ Behav*, 36:3-15.
- Bošnjaković J, Radionov T (2018) Empathy: Concepts, theories and neuroscientific basis. *Alcoholism and Psychiatry Research*, 54:123-150.
- Büyüköztürk Ş (2002) *Sosyal Bilimler İçin Veri Analizi El Kitabı*. Ankara, Pegem Akademi.
- Caprara GV, Steca PZA, Capanna C (2005) A new scale for measuring adults' prosocialness. *Eur J Psychol Assess*, 21:77-89.
- Cikara M, Bruneau E, Van Bavel JJ, Saxe R (2014) Their pain gives us pleasure: How intergroup dynamics shape empathic failures and counter-empathic responses. *J Exp Soc Psychol*, 55:110-125.
- Coolidge FL (2005) *Horney-Coolidge Tridimensional Inventory: Manual*. Colorado Springs, CO: Author.
- Dasborough M, Harvey P (2017) "Schadenfreude: the (not so) secret joy of another's misfortune". *J Bus Ethics*, 141:693-707.

- Deniz BN (2016). Varoluşsal Öfke Ölçeği geliştirme çalışması (Yüksek lisans tezi). İstanbul, İstanbul Arel Üniversitesi.
- Dryburgh NSJ, Vachon DD (2019) Relating sex differences in aggression to three forms of empathy. *Pers Individ Dif*, 151:109526.
- Eisenberg N, Eggum ND, Di Giunta L (2010) Empathy-related responding: associations with prosocial behavior, aggression, and intergroup relations. *Soc Issues Policy Rev* 4:143–180.
- Eisenberg N (2000) Emotion, regulation, and moral development. *Annu Rev Psychol*, 51:665–697.
- Eisenberg N, Fabes RA (1998) Prosocial development. In *Handbook of Child Psychology* (Ed. W. Damon):701-708, New York, Wiley.
- Feather NT (2006) Deservingness and emotions: Applying the structural model of deservingness to the analysis of affective reactions to outcomes. *Eur J Soc Psychol*, 17:38–73.
- Feldman Hall O, Dalglish T, Evans D, Mobbs D (2015) Empathic concern drives costly altruism. *Neuroimage*, 105:347-356.
- Horney K (1945) *Our Inner Conflicts*. New York, WW Norton.
- Hornik J, Rachamim M, Satchi RS, Grossman O (2021) A dark side of human behavior: Development of a malicious sentiments scale to others success or failure. *Comput Hum Behav Rep*, 4:100112.
- Hudson SKTJ, Cikara M, Sidanius J (2019) Preference for hierarchy is associated with reduced empathy and increased counter-empathy towards others, especially out-group targets. *J Exp Soc Psychol*, 85:103871.
- Jie J, Wang Y (2023) Development and validation of the Counter-Empathy Scale. *Psychol Rep*, 126:2078-2095.
- Kline RB (2000) *Beyond Significance Testing: Reforming Data Analysis Methods in Behavioural Research*. Washington, DC, American Psychological Association.
- Kline RB (2013) Exploratory and confirmatory factor analysis. In *Applied Quantitative Analysis in The Social Sciences* ((Ed. Y Petscher, C Schatsschneider):171- 207. New York, Routledge.
- Leach CW, Spears R, Branscombe NR, Doosje B (2003) Malicious pleasure: Schadenfreude at the suffering of another group. *J Pers Soc Psychol*, 84:932–943.
- Markus HR, Kitayama S (1991) Culture and the self: Implications for cognition, emotion, and motivation. *Psychol Rev*, 98:224–253.
- Morelli SA, Lieberman MD, Zaki J (2015). The emerging study of positive empathy. *Soc Personal Psychol Compass*, 9:57-68.
- Ouwerkerk JW, van Dijk WW, Vonkeman CC, Spears R (2018) When we enjoy bad news about other groups: A social identity approach to out-group schadenfreude. *Group Process Intergr Relat*, 21:214–232.
- Preece DA, Petrova K, Mehta A, Gross JJ (2023) The emotion regulation questionnaire-short form (ERQ-S): A 6-item measure of cognitive reappraisal and expressive suppression. *J Affect Disord*, 340:855-861.
- Preece D, Becerra R, Robinson K, Dandy J, Allan A (2018) The psychometric assessment of alexithymia: Development and validation of the Perth alexithymia questionnaire. *Pers Individ Dif*, 132:32-44.
- Rea L, Parker R (1992) *Designing and Conducting Survey Research: A Comprehensive Guide*. San Fransisco, CA, Jossey-Bass.
- Reniers RL, Corcoran R, Drake R, Shryane NM, Völlm BA (2011) The QCAE: A questionnaire of cognitive and affective empathy. *J Pers Assess*, 93:84-95.
- Rodriguez-Gomez P, Martin-Loeches M, Colmenares F, Romero Ferreiro MV, Moreno EM (2020) He had it comin: ERPs reveal a facilitation for the processing of misfortunes to antisocial characters. *Cogn Affect Behav Neurosci*, 20:356–370.
- Ruppel C, Einwiller S (2021) Pleasant hostility: Disidentified consumers' emotional and behavioral reactions to a brand crisis. *J Consum Behav*, 20:186-200.
- Singer T, Seymour B, O'Doherty JP, Stephan KE, Dolan RJ, Frith CD (2006) Empathic neural responses are modulated by the perceived fairness of others. *Nature*, 439:466-469.
- Smith RH, van Dijk WW (2018) Schadenfreude and glückschmerz. *Emot Rev*, 10:293-304.
- Smith RH, Powell CA, Combs DJ, Schurtz DR (2009) Exploring the when and why of schadenfreude. *Soc Personal Psychol Compass*, 3:530-546.
- Spreng RN, Kinnon CM, Mar RA, Levine B (2009) The Toronto Empathy Questionnaire: Scale development and initial validation of a factor-analytic solution to multiple empathy measures. *J Pers Assess*, 91:62-71.
- Tabachnick BG, Fidell LS (2015). *The Use of Multivariate Statistics*. (Çeviri Ed. M Baloglu), 6. Baskı, Ankara, Nobel Akademik Yayıncılık.
- Takahashi H, Kato M, Matsuura M, Mobbs D, Suhara T, Okubo Y (2009) When your gain is my pain and your pain is my gain: neural correlates of envy and schadenfreude. *Science*, 323:937-939.
- Totan T, Dogan T, Sapmaz F (2012) The Toronto Empathy Questionnaire: Evaluation of psychometric properties among Turkish university students. *Eurasian Journal of Educational Research*, 46:179-198.
- Vachon DD, Lynam DR (2016) Fixing the problem with empathy. *Assessment*, 23:135-149.
- Vanman EJ (2016) The role of empathy in intergroup relations. *Curr Opin Psychol*, 11:59-63.
- Wakefield R, Wakefield K (2023) How intergroup counter-empathy drives media consumption and engagement. *Internet Research*, 34:1602-1628
- Winter K, Spengler S, Bermpohl F, Singer T, Kanske P (2017) Social cognition in aggressive offenders: impaired empathy, but intact theory of mind. *Sci Rep*, 7:670-982.

Yamada M, Lamm C, Decety J (2011) "Pleasing frowns, disappointing smiles: an ERP investigation of counter empathy". *Emotion*, 11:1336-1345.

Yu M, Li X, Lu J, Wang S, Zhang L, Ge Q (2023) Empathy or counter-empathy? the victims' empathic response toward offenders depends on their relationships and transgression severity. *Psychol Res Behav Manag*, 16:1355-1363.

Yazarların Katkıları: Çalışmaya önemli bir bilimsel katkı sağlandığı ve makalenin hazırlanmasında veya gözden geçirilmesinde yardımcı olunduğu tüm yazar(lar) tarafından beyan edilmiştir.

Danışman Değerlendirmesi: Dış bağımsız

Çıkar Çatışması: Çıkar çatışması bildirilmemiştir.

Finansal Destek: Bu çalışma için finansal destek alındığı beyan edilmemiştir.

Teşekkür: Yazarlar Doç. Dr. Magfiret Abdulveli Bozlar'a ölçek çevirisine sunduğu katkılardan dolayı teşekkür eder..

Authors Contributions: The author(s) have declared that they have made a significant scientific contribution to the study and have assisted in the preparation or revision of the manuscript

Peer-review: Externally peer-reviewed.

Conflict of Interest: No conflict of interest was declared.

Financial Disclosure: No financial support was declared for this study.

Acknowledgments: *The authors would like to thank Assoc. Prof. Dr. Magfiret Abdulveli Bozlar for her contribution to the scale translation.*

Ek 1. Karşıt-Empati Ölçeği Türkçe Formu

Karşıt Empati Ölçeği

	Kesinlikle katılmıyorum (1)	(2)	(3)	(4)	Kesinlikle katılmıyorum (5)
1. Yol kenarındaki araba kazalarını izlemeyi severim.	1	2	3	4	5
2. Başkalarının sinirlendiğini görmek hoşuma gider.	1	2	3	4	5
3. Başkalarının korktuğunu görmek hoşuma gider.	1	2	3	4	5
4. Başkalarının utandığını görmek hoşuma gider.	1	2	3	4	5
5. Bazen başkalarının ağlamasını izlemek hoşuma gider.	1	2	3	4	5
6. Arkadaşlarımın sinirlenmesini çoğu zaman komik bulurum.	1	2	3	4	5
7. Başkalarını rahatsız görmek hoşuma gider.	1	2	3	4	5
8. Başkalarının kolayca başarılı olduğunu gördüğümde çok üzülüyorum.	1	2	3	4	5
9. Bazı insanların olağanüstü yeteneklerle doğmasının adil olmadığını düşünüyorum.	1	2	3	4	5
10. Geçmişte benim kadar iyi olmayan birinin benden daha iyi yaşadığını görmek beni mutsuz eder.	1	2	3	4	5
11. Rakiplerim tarafından geride bırakılmaktan korkarım.	1	2	3	4	5
12. Başkalarının yapması kolay olan bir şeyi yapmak için çok çalışmak zorunda kaldığımda haksızlığa uğramış hissederim.	1	2	3	4	5
13. Benden daha başarılı olanların başarısız olmasını gizlice beklerim.	1	2	3	4	5
14. Benden aşağı düzeyde olan biri benden daha iyi bir şey yaptığında çok mutsuz olurum.	1	2	3	4	5

Ölçeğin Puanlanması

Ölçekte ters madde bulunmamaktadır. Ölçek toplam puan olarak hesaplanabilmektedir.

Başkalarının acısından zevk almak alt boyutu: 1, 2, 3, 4, 5, 6, 7

Başkalarının mutluluğundan rahatsız olmak alt boyutu: 8, 9, 10, 11, 12, 13, 14